

FAHRERLOS



Fahrzeugart

- Gabelhochhubwagen
- Hochhubstapler
- Radarmstapler
- Schubmaststapler
- Spreizenstapler
- Deichselstapler
- Teleskopgabelstapler
- Seitenschubstapler
- Schmalgangstapler
- Hochregalstapler
- Schlepper
- Unterfahrschlepper
- Plattformwagen**
- Sonstige

Sonderausstattung

- RFID-/Barcodeleser
- Wiegevorrichtung
- Dosiervorrichtung
- Rollenbahn
- Bandförderer**
- Kettenförderer
- Flexible Lastaufnahme
- Deckelheber
- Dualer Betrieb
- Edelstahlfahrzeug
- Reinraumfahrzeug
- Outdoorfahrzeug
- Schwerlastfahrzeug
- Sonstige

Anwendungsbeispiel

TD Deutsche Klimakompressor

Die TD Deutsche Klimakompressor GmbH ist ein Gemeinschaftsunternehmen der Automobilzulieferer Toyota Industries und Denso und gehört zu den führenden Herstellern für Kompressoren für Fahrzeugklimaanlagen.

Am Standort in Bernsdorf übernimmt ein Fahrerloses Transportsystem (FTS) die Ver- und Entsorgung der Fertigungslinien an 24 Stunden täglich, sieben Tagen pro Woche und rund 360 Tagen im Jahr. Die frei fahrenden Transportfahrzeuge nehmen mit Rohteilen gefüllte Kunststoffboxen an den Bereitstellungsstationen auf und bringen sie zu den Fertigungslinien. Dort holen sie die bearbeiteten Teile später auch wieder ab und befördern sie zur Einlagerung an die Fertigteileannahmestation.

Die 1.723 mm langen und rd. 450 kg schweren Plattformwagen der Baureihe Caesar sind jeweils mit einem Bandförderer ausgestattet, der die Ladungsträger an den 750 mm hohen stationären Förder-techniken selbständig aufnimmt und wieder abgibt.

Das MLR-eigene Steuer- und Leitsystem LogOS übernimmt die Koordination und Steuerung der fahrerlosen Transportfahrzeuge sowie die Abarbeitung der Transportaufträge. Die fahrerlosen Transportfahrzeuge sind per WLAN an den Leitreechner angebunden, erhalten über diese Schnittstelle die Fahr- und Lastwechselbefehle und melden Positions- und Statusinformationen zurück.



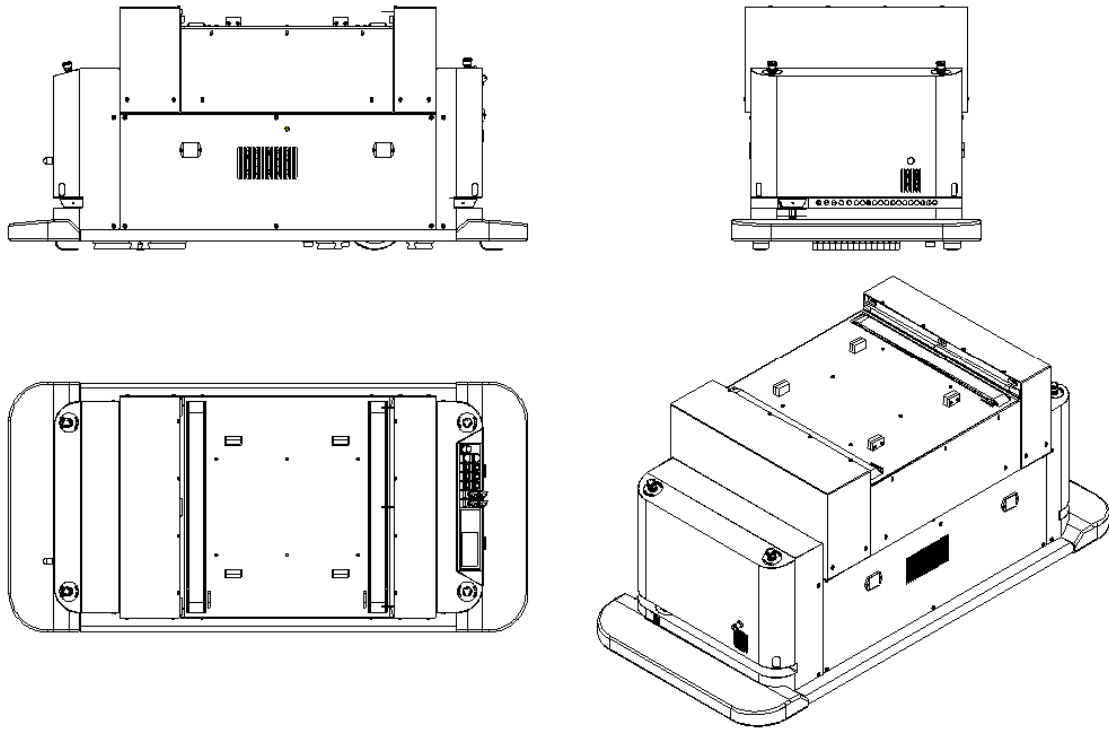

Caesar C-0,1 Mr

Abmessungen (L x B x H)	1.723 x 830 x 805 mm
Gewicht	ca. 450 kg (mit Batterie)
Tragfähigkeit	100 kg
Bodenfreiheit	30 mm unter dem Fahrzeugrahmen
Geschwindigkeit	Vorwärts: 1,6 m/s; rückwärts: 1,6 m/s
Energieversorgung	Lithium-Batterie 24 V/100 Ah automatische Batterieladung über Ladekontakte am Fahrzeug
Schutzeinrichtungen	Laserscanner vorne und hinten, Bumper vorne und hinten, seitliche Schaltleisten, jeweils zwei Nothalt-Taster vorne und hinten
Bestimmungsgemäße Lasten	KLT-Boxen-Stapel, Abmessungen: max. 685 x 425 x 950 mm (L x B x H)