

FAHRERLOS



Fahrzeugart

- Gabelhochubwagen**
- Hochhubstapler
- Radarmstapler**
- Schubmaststapler
- Spreitzenstapler
- Deichselstapler
- Teleskopgabelstapler
- Seitenschubstapler
- Schmalgangstapler
- Hochregalstapler
- Schlepper
- Unterfahrschlepper
- Plattformwagen
- Sonstige

Sonderausstattung

- RFID-/Barcodeleser
- Wiegevorrichtung
- Dosiervorrichtung
- Rollenbahn
- Bandförderer
- Kettenförderer
- Flexible Lastaufnahme
- Deckelheber
- Dualer Betrieb
- Edelstahlfahrzeug
- Reinraumfahrzeug
- Outdoorfahrzeug
- Schwerlastfahrzeug**
- Sonstige

Anwendungsbeispiel

Bomag

Bomag ist Weltmarktführer auf dem Sektor der Verdichtungstechnik und stellt Maschinen für die Erd- und Asphaltverdichtung sowie Fräsen und Fertiger her.

MLR hat beim Baumaschinenhersteller Bomag ein fahrerloses Transportsystems realisiert, dass bis zu 12 Tonnen schwere Bandagen von der zentralen Bandagenfertigung zu den Montagebereichen bringt. Die Bandagen werden auf speziellen Gestellen transportiert. Als Lastübergabeplätze dienen Montagevorrichtungen, die manuell verfahren werden können.

Alle Lastübergabeplätze werden mit Belegtsensoren überwacht, welche über eine Signalschnittstelle an die MLR-eigene Steuer- und Leitsoftware LogOS angebunden sind.

LogOS ist über eine Schnittstelle an das SAP R/3-System von Bomag angeschlossen, das Fahraufträge für das FTS automatisch generiert. Neben den Fahrzeugen steuert LogOS auch die Rolltore in der Endmontage.



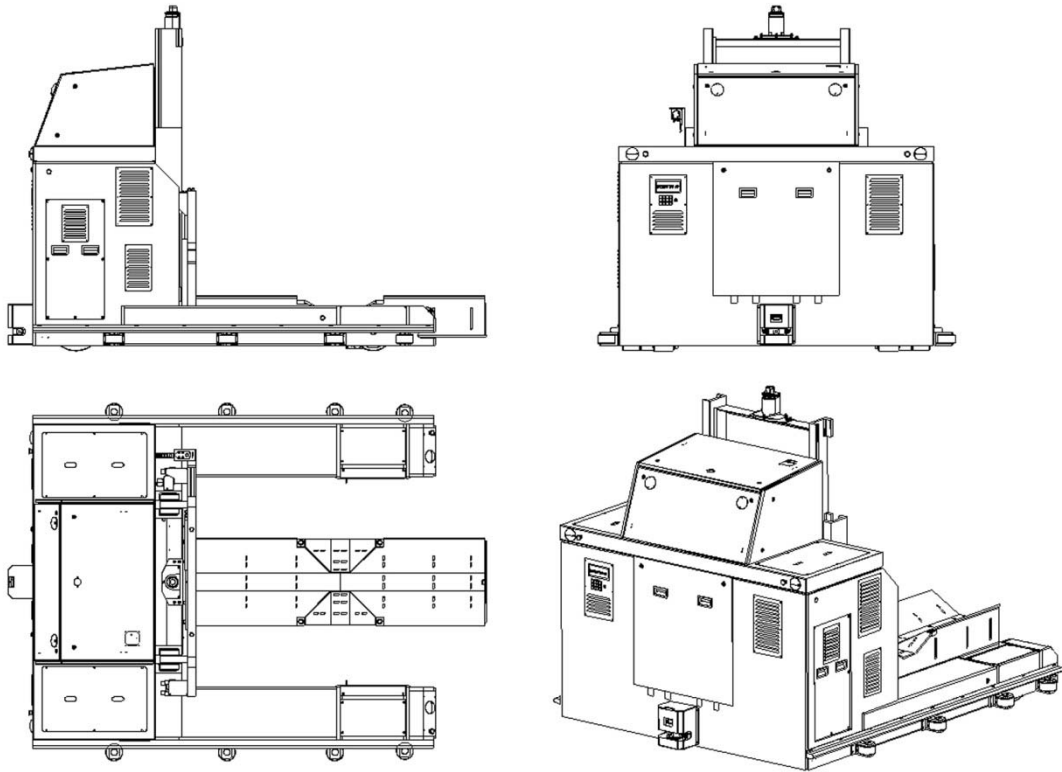

Phoenix PN-12 Lr

Transportgut	Großbandagen (2.400 x 1.920 mm)
Tragfähigkeit	12 Tonnen
Fahrkurslänge	350 m
Lastaufnahmemittel	Gabelhub
Geschwindigkeit	1,0 m/s
Batterie	2 x 48V, 720Ah, PzS
Lastübergabe	15 bodenebenen Stationen
Navigation	Lasernavigation
Sicherheitseinrichtungen	Laserscanner vorne und hinten
Steuerung	LogOS, Ansteuerung Schnelllauftore, Belegtgeber, SAP R/3-Anbindung